

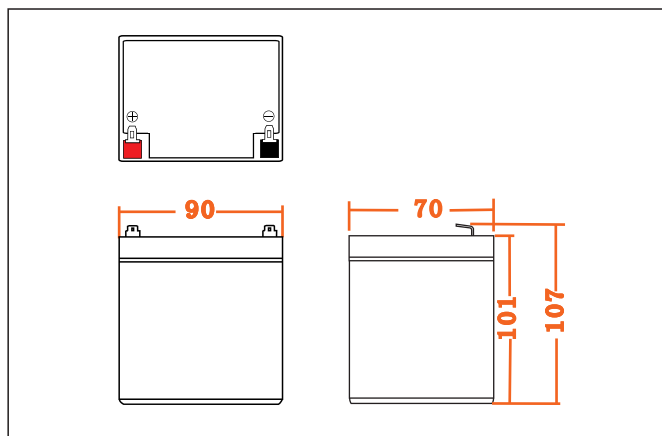

● Габаритные размеры



EXS1245 12B 4.5 Ач

● Электрические характеристики

Номинальная емкость (25°C)	20 часовой разряд (0.225А)	4.5 Ач
	27 минутный разряд (4.5А)	2.025 Ач
	7 минутный разряд (13.5А)	1.575 Ач
Рабочий диапазон температур (20 часовой разряд)	40°C	102 %
	25°C	100 %
	0°C	85 %
	-15°C	65 %
Внутреннее сопротивление	Полностью заряженная батарея	45 мОм
Саморазряд батареи (25°C)	Емкость после 3 месяцев хранения	91%
	Емкость после 6 месяцев хранения	82 %
	Емкость после 12 месяцев хранения	64 %
Заряд при постоянном значении напряжения	Цикл	Начальные условия заряда аккумулятора составляет менее 1.35А, напряжение 14.4 - 14.9 В
	Плавающее	Напряжение 13.50 - 13.80 В

● Тип клемм

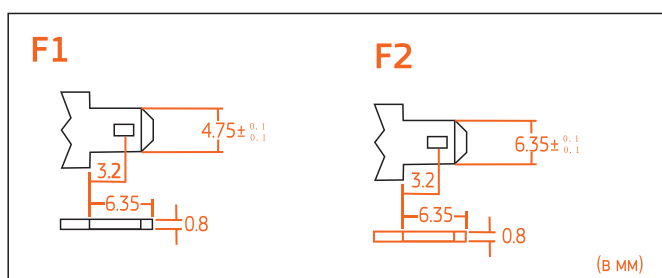

● Технические характеристики

Номинальное напряжение	12В	
Номинальная емкость	4.5 Ач	
Габаритные размеры	Длина	90±1 мм
	Ширина	70±1 мм
	Высота	101±2 мм
	Полная высота	107±2 мм
Тип клемм	F1/F2	

● Срок службы в циклическом режиме

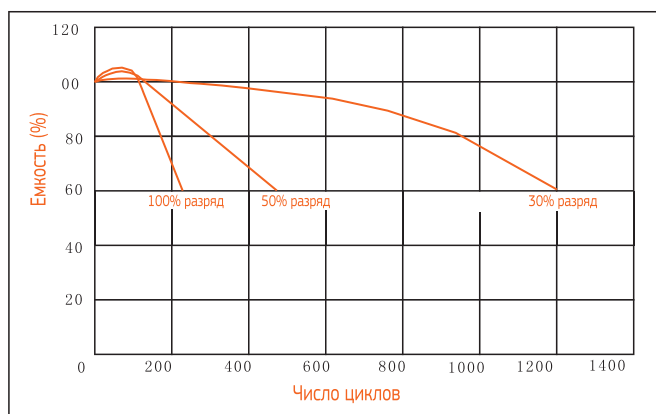

● Разрядные характеристики

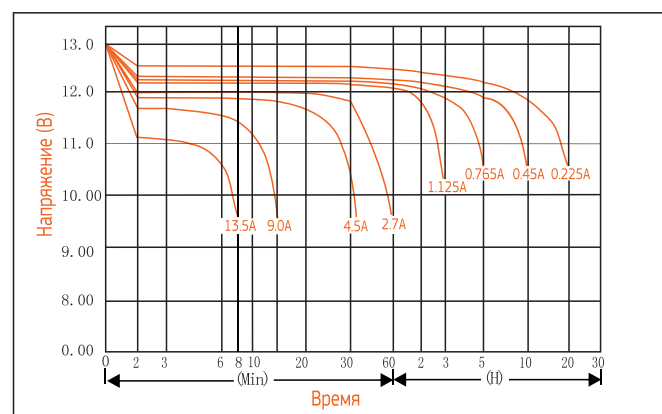

● Разряд постоянным током (А) и постоянной мощностью (Вт) (при 25 °С)

Время		5 мин	10 мин	15 мин	30 мин	1 ч	2 ч	3 ч	4 ч	5 ч	10 ч	20 ч
9. 60В	А	17. 37	10. 99	8. 70	4. 82	2. 97	1. 62	1. 17	0. 94	0. 80	0. 43	0. 23
	Вт	193. 92	123. 78	98. 85	55. 25	34. 35	18. 92	13. 77	11. 10	9. 47	5. 11	2. 77
9. 90В	А	16. 83	10. 65	8. 47	4. 70	2. 90	1. 61	1. 16	0. 93	0. 79	0. 43	0. 23
	Вт	187. 96	120. 02	96. 33	53. 88	33. 58	18. 71	13. 56	10. 95	9. 36	5. 09	2. 76
10. 20В	А	16. 07	10. 18	8. 16	4. 58	2. 84	1. 59	1. 14	0. 91	0. 78	0. 43	0. 23
	Вт	179. 48	114. 74	92. 78	52. 50	32. 81	18. 51	13. 36	10. 79	9. 26	5. 07	2. 75
10. 50В	А	15. 30	9. 71	7. 84	4. 46	2. 77	1. 56	1. 13	0. 90	0. 77	0. 42	0. 23
	Вт	170. 99	109. 45	89. 23	51. 13	32. 04	18. 20	13. 26	10. 69	9. 15	5. 06	2. 69
10. 80В	А	14. 46	9. 14	7. 39	4. 29	2. 69	1. 53	1. 10	0. 88	0. 74	0. 41	0. 22
	Вт	161. 70	103. 04	84. 14	49. 23	31. 11	17. 79	12. 89	10. 43	8. 84	4. 91	2. 64